

HOXBERG

Каминные ТЕХНОЛОГИИ

Каминные топки
Каминные топки с водяным контуром







Монтаж камина

При монтаже современного камина подрядчик сталкивается с теми же проблемами, что и производитель каминных топок. Требуется немало усилий, чтобы собрать функциональный и эстетически привлекательный камин, отвечающий самым строгим требованиям инвесторов к дизайну и качеству. Клиент, покупающий новый камин, задаёт те же вопросы. Что делает это решение особенным? Какие дополнительные услуги я получу? Чтобы убедиться, что ваш опыт транслируется в великие проекты, и работа идёт хорошо, и чтобы вы могли давать содержательные ответы на подобные вопросы, вам понадобится продукт, который зажжёт мир. Мы предлагаем вам каминные топки высочайшего качества, широкий выбор аксессуаров и настроек, а также полную техническую поддержку вашей работы.

100% инспекция

Беспрепятственный осмотр всех движущихся компонентов через смотровые отверстия или дверцы даже после установки в закрытый корпус камина.

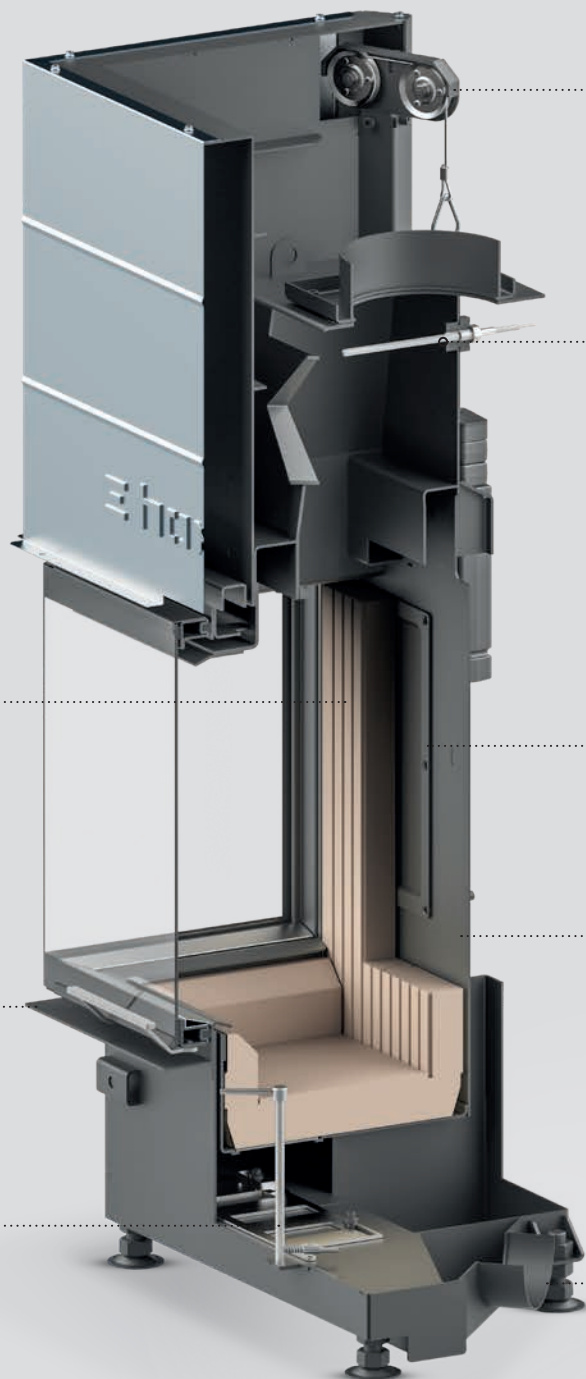

Механизм подъемной двери можно тщательно осмотреть через дверь

Шамот толщиной 40 мм с шпунтовым соединением

Смотровое отверстие для доступа к противовесу и проводу механизма подъемной двери

senotherm®
| UHT-HYDRO |

Обработка поверхности видимых частей экологически чистым составом на водной основе

Обработка поверхности кузова экологически чистой краской с температурой 600 °C

senotherm®
| UHT |

Механизм управления подачи воздуха для горения из нержавеющей стали, который можно осмотреть через топку

Интегрированный фланец для центральной подачи воздуха

Материалы и технология для эксплуатации аккумуляции

Все наши каминные топки имеют прочную и технически сложную конструкцию, позволяющую без каких-либо проблем использовать теплоаккумулирующую массу.

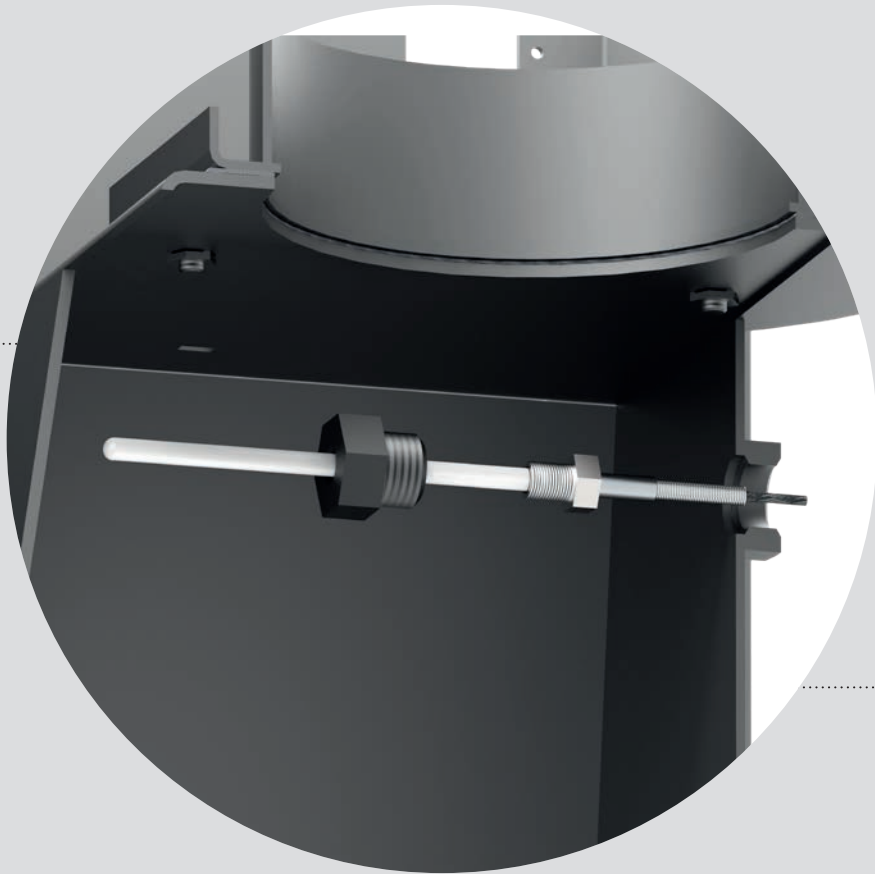

В большинстве моделей держатель датчика высокой температуры можно вынуть через топку, а это означает, что датчик можно заменить даже после установки изделия в корпус камина без смотровых отверстий

Котловая сталь

Корпуса наших каминных топок изготовлены из котловой стали P265GH, которая содержит больше хрома и никеля. Это делает их прочнее и позволяет им подвергаться воздействию высоких температур в течение более длительных периодов времени. Мы также производим большинство функциональных деталей из котловой стали.



Подача воздуха в топку

Сочетание правильной подачи воздуха на горение в топку, дымохода для отвода дымовых газов и идеально герметичной топки является предпосылкой для чистого и экологического сгорания дров.

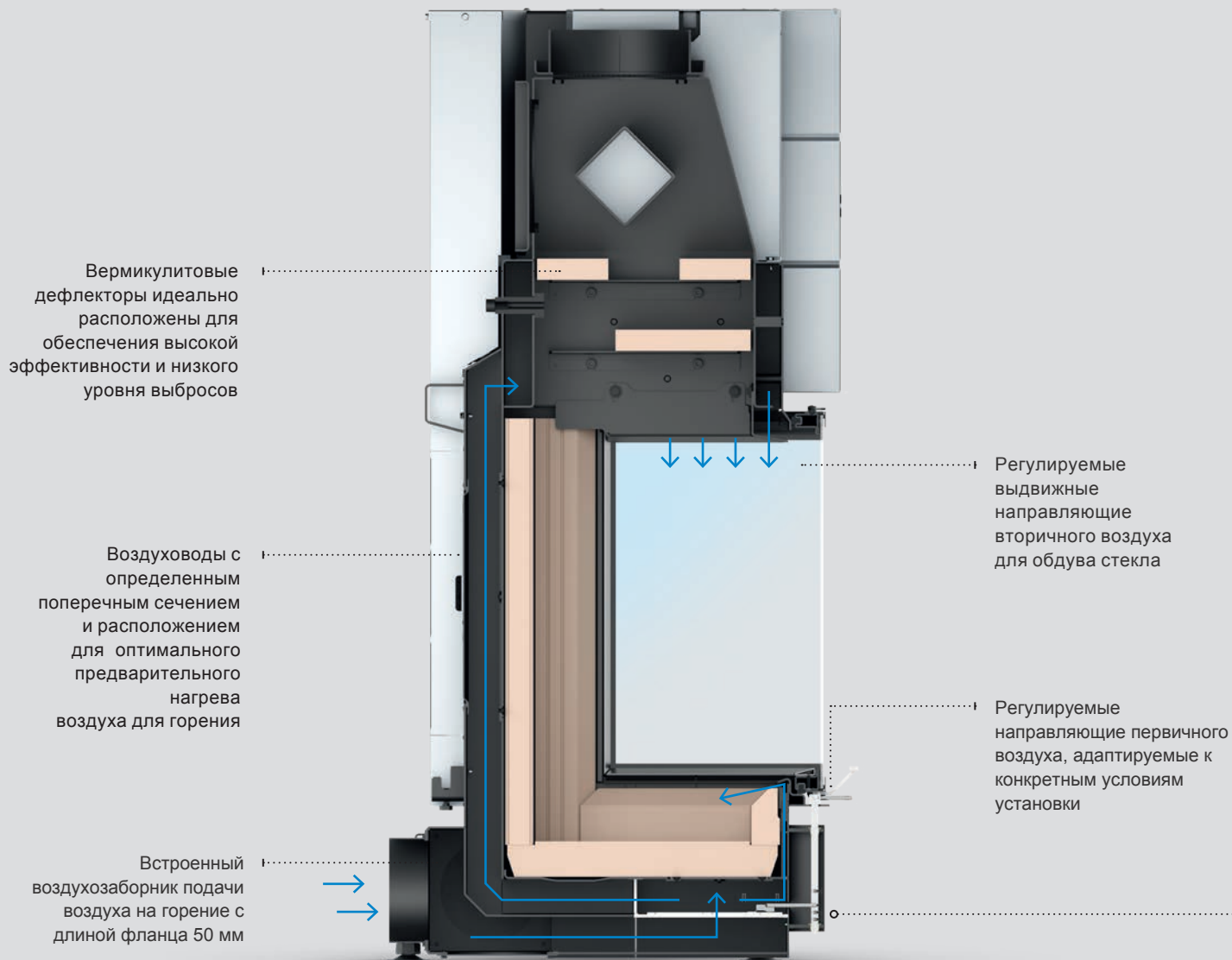

Тихий и точный контроль

Мы уделяем большое внимание конструкции механизма управления подачи воздуха на горение. Мы разработали систему управления, которая работает надежно и безопасно. Регулятор подачи воздуха всегда можно настроить через лючок в днище топки.



Сложный механизм подъемной двери

Во время закрывания дверь прижимается к раме пружинным механизмом. Каждая из четырех пружин расширяет держатель с двумя подшипниками, которые перемещаются по направляющим из нержавеющей стали. Пружинный механизм поглощает деформации, возникающие в результате термической нагрузки. Так что работа механизма плавная и топка по-прежнему достаточно герметична. Механизм подъемной дверцы можно тщательно осмотреть через топку и ревизионные лючки.



Конвекционный кожух.
Отдельные модели с механизмом подъемной двери могут быть оснащены конвекционным кожухом из оцинкованной стали для более эффективного распределения горячего воздуха.

Модели с конвекционным кожухом:

НАКА 89/72	НАКА 78/57T	УКА 37/75/37/57
НАКА 89/45	НАКА 110/51T	УКА 37/95/37/57
НАКА 78/57	ЕСКА 67/45/51	УКА 37/125/37/57
НАКА 110/51	ЕСКА 76/45/57	УКА 86/50/86/52
НАКА 150/51	ЕСКА 90/40/40	

Направляющие из нержавеющей стали толщиной 2,5 мм с выступом на конце для прижатия двери к раме

Двойной держатель подшипника скольжения с рабочей температурой 350 °С

Шкиф с канавкой для троса и подшипником с рабочей температурой 350 °С

Многопроволочный стальной трос с высокой прочностью 5,8 кН

Упорная пружина имеет форму, обеспечивающую безупречную работу во всем рабочем диапазоне без контакта с опорным пальцем

Герметичность дверцы

Устойчивый и долговечный дверной профиль является основой успеха в обеспечении герметичности камина. Наш закрытый дверной профиль с толщиной материала 2,5 мм обеспечивает стабильность этих свойств даже при больших размерах дверей и высоких температурных нагрузках.

Наружное уплотнение стекла с более толстой частью, которая входит в паз в профиле, и более тонкой частью, которая заполняет пространство между стеклом и дверным профилем

Уплотнения для обеспечения отделения наружного стекла от металлических деталей

Канавка, фиксирующая уплотнитель в постоянном положении в дверном профиле

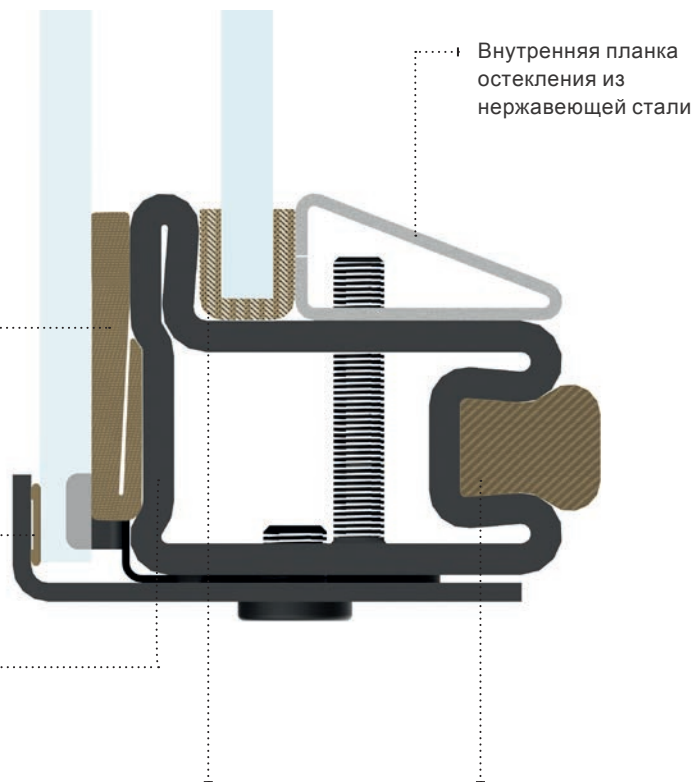

Внутренняя планка остекления из нержавеющей стали

U-образная прокладка для обеспечения расширения внутреннего стекла от металлических деталей

Надежное дверное уплотнение, закрепленное в конической канавке дверного профиля

Culimeta



Футеровка топки

Мы используем только материалы, обожженные при температуре выше 1000 °С, чтобы гарантировать нулевую остаточную влажность, которая может привести к повреждению футеровки.

Тиролит

- Толщина 30 мм
- Огнеупорный бетон с высокой термической и механической стойкостью
- Используется для камер сгорания модели "N", дефлекторов модели "G" и облицовки НАКА 63/51(W)a

NYROLIT®

Темный шамот

- Смесь темного цвета по всему объему
- Толщина 40 мм
- Система соединения шпунтов и пазов

RATH

Светлый шамот

- Толщина 40 мм
- Система соединения шпунтов и пазов

Wolfshöher
TONWERKE



Теплонакопительные наборы

80% наших моделей могут быть оснащены накопительным комплектом или S-образным накопительным комплектом. Тип накопительного комплекта и количество используемых комплектующих можно регулировать в зависимости от условий задания и типа каминной топки.

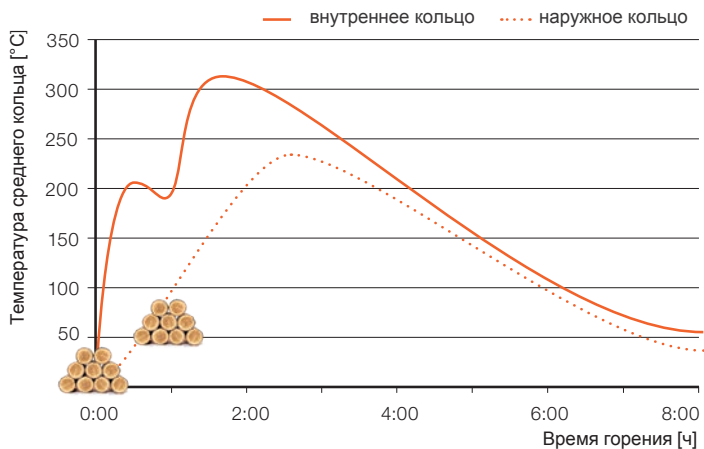
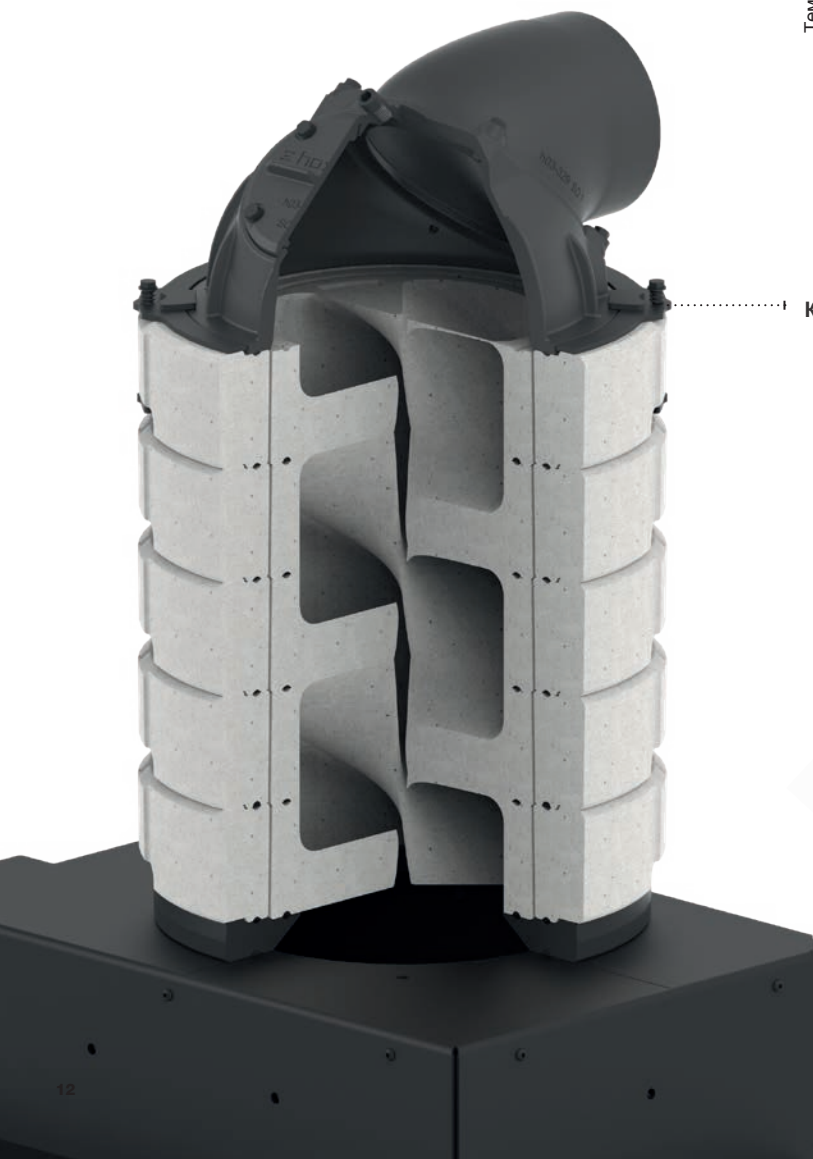

Компактное решение

- Дымовые газы поступают в накопительный корпус по спирали для минимизации потери тяги
- Обожженный материал и конструкция кольца с двойными стенками обеспечивают безопасную эксплуатацию и время накопления до 8 часов



Чистящая щетка доступна в качестве аксессуара для обоих типов накопительных наборов

Теплонакопительный набор

- 5× накопительное кольцо
- Переходник из чугуна
- Чугунный купол $\varnothing 180$ мм с отверстием для очистки

S-Теплонакопительный набор

- 5× накопительное кольцо
- Переходник из чугуна
- Чугунный купол $\varnothing 180$ мм с отверстием для очистки



Чистящее
отверстие
 $\varnothing 125$ мм

Пружинная
зажимная
система для
расширения

Вход для датчика
высокой температуры

Общий вес
156 kg



Общий вес
105 kg



$\varnothing 440$ мм
вес 25 kg



$\varnothing 330$ мм
вес 16.5 kg

NYRO|LIT®

Накопительное кольцо

- Конструкция с двойными стенками
- Объемный вес 2700 кг/м³
- Рабочая температура обжига 1100 °C
- Соединение с помощью уплотнительного шнура с использованием системы шпунтов и пазов

Модели с дополнительным теплообменником

Каминные топки со стандартным размером топки подходят для всех типов заданий, для которых можно адаптировать тип теплообменника – чугунный купол, теплообменник горячего воздуха, накопительный комплект.

Чугунный купол

- Соединение $\varnothing 180$ мм
- Диапазон регулировки по горизонтали 360° /по вертикали $0-90^\circ$
- Вариант без/с отверстием для очистки

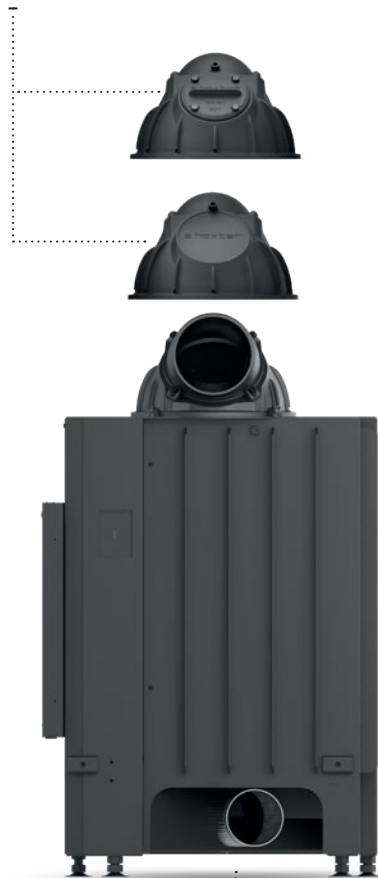

Стальной теплообменник горячего воздуха

- Соединение $\varnothing 150 / 180 / 200 / 250$ мм
- Вертикальное соединение или соединение под углом 45°

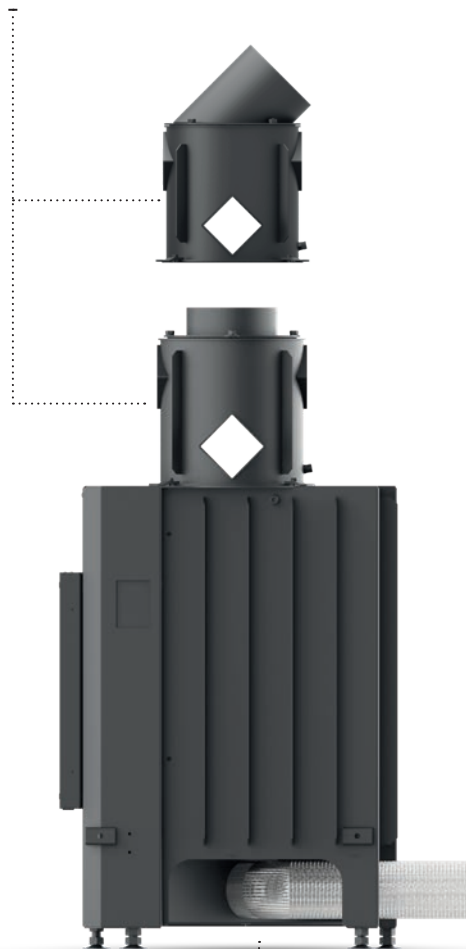

Теплонакопительный комплект

- 5× накопительное кольцо
- Чугунный переходник
- Чугунный купол $\varnothing 180$ мм с отверстием для очистки
- Общий вес 156 кг



Встроенный фланец для впуска воздуха для горения

- Длина фланца 50 мм
- Соединение $\varnothing 125 / 150$ мм

Модели со встроенным теплообменником горячего воздуха

Каминные топки с небольшой глубиной установки или, наоборот, с большими габаритами имеют встроенный в корпус теплообменник. Эти модели предназначены для прямого подключения к дымоходу, некоторые из них для подключения накопительной массы при повышенных дозах топлива.

Фланец для выхода дыма

- Соединение $\varnothing 150 / 180 / 200 / 250$ мм
- Опциональное горизонтальное или вертикальное соединение (для ЕСКА и некоторых моделей УКА)

S-теплонакопительный комплект

- 5× S-накопительное кольцо
- S-переходник из чугуна
- Чугунный купол $\varnothing 180$ мм с отверстием для очистки
- Общий вес 105 кг

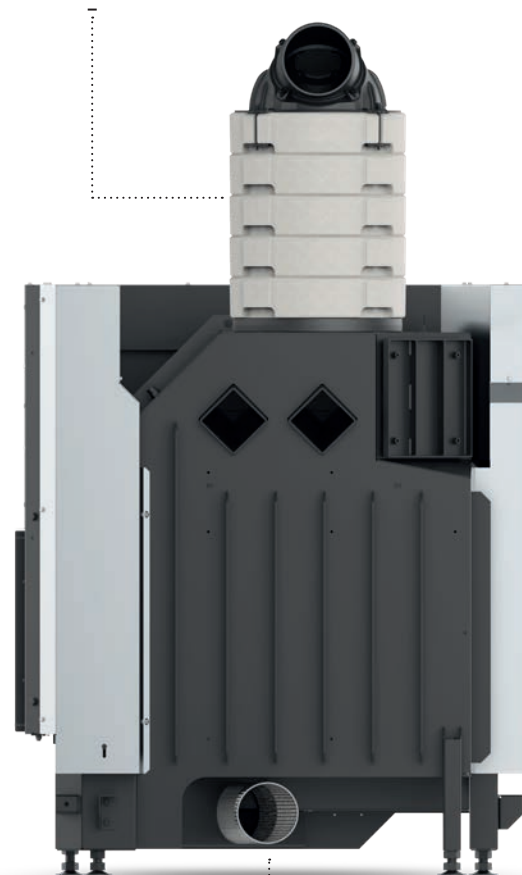
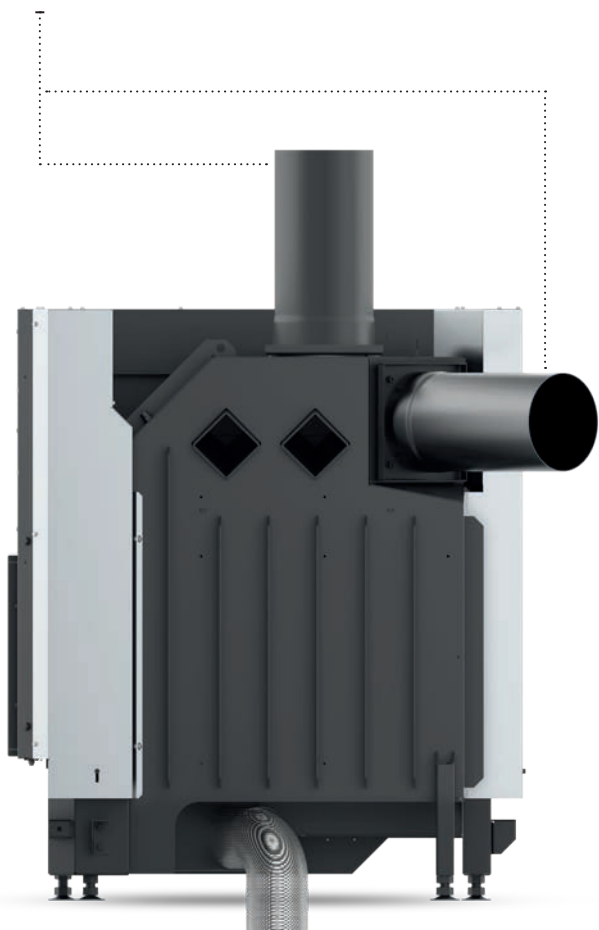

Встроенный фланец для впуска воздуха для горения

- Длина фланца 50 мм
- Соединение $\varnothing 125 / 150$ мм

Модели с глубокой топкой "G"

Каминные топки с обозначением G имеют увеличенную глубину топки. Этот вариант предназначен для больших порций топлива и продольной подачи поленьев длиной 33 см.

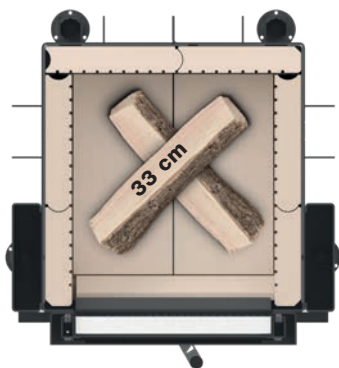

Стандартная топка
НАКА 37/50

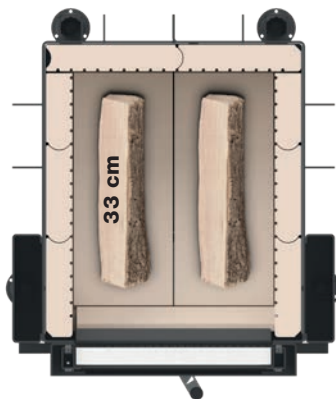

Глубокая топка
НАКА 37/50G

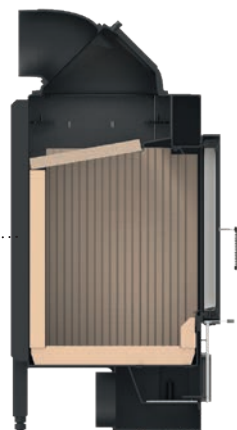

Модели с
глубокой топкой "G"



НАКА 37/50G

Модели со вторичной камерой сгорания "N"

Для еще более высоких доз топлива некоторые каминные топки оснащены дополнительной камерой сгорания, изготовленной из обожженного огнеупорного бетона NYROLIT, которая защищает верхнюю часть корпуса. Оснащенные таким образом вставки рассчитаны на партии топлива весом до 8 кг и тяговые системы длиной до 5,5 м.

NYROLIT®



Модели со вторичной камерой сгорания "N"



НАКА 37/50GN



НАКА 67/38N

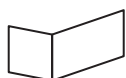

ЕСКА 70/40/38N

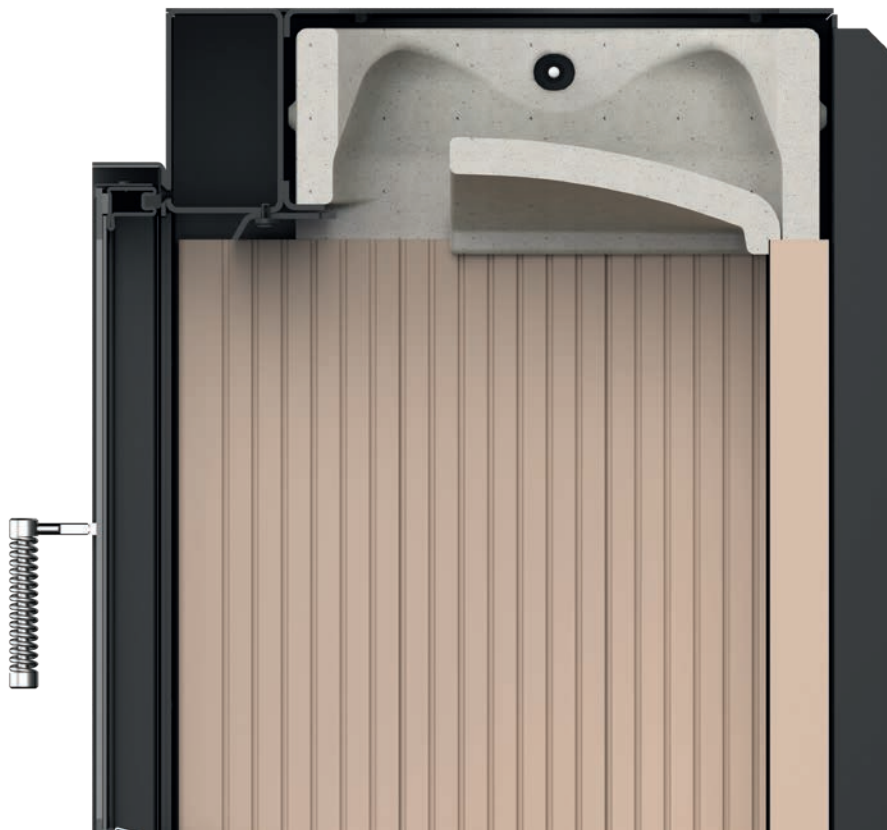

Модели с небольшой глубиной установки "S"

Каминные топки серии S характеризуются низкой выходной мощностью с возможностью накопления и широким остеклением при компактных размерах установки. Средняя теплопроизводительность 1-2 кВт/час при режиме накопления.

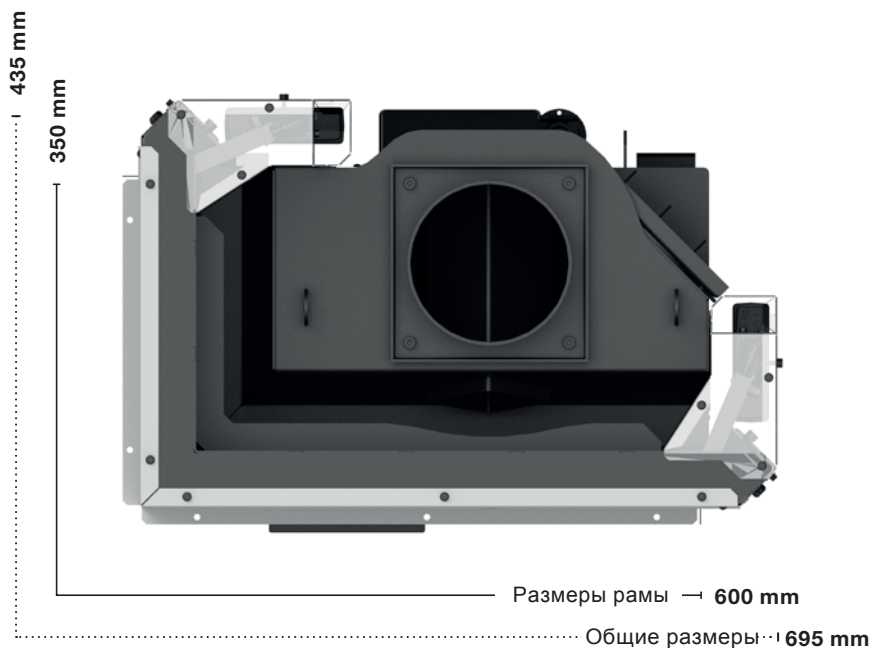

Модели с меньшей глубиной установки "S"



НАКА 60/50S



НАКА 60/50ST



НАКА 80/50S

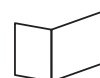

ЕСКА 60/35/50S



ЕСКА 80/35/50S



УКА 35/45/35/50S



УКА 35/60/35/50S

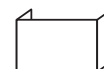

УКА 35/80/35/50S

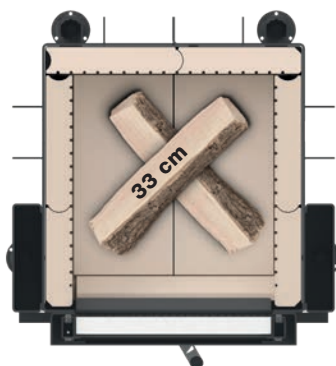

Стандартная топка

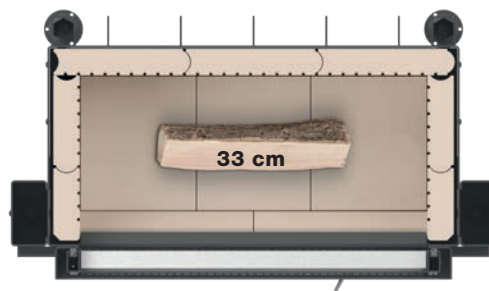

Топка с меньшей глубиной установки

Модели с задней подачей дров "а"

Наша философия заключается в том, чтобы предлагать только значимые решения. Система подачи сзади с удобной большой задней дверью является одним из них. Высококачественный внешний и внутренний дизайн гарантирует, что дверь полностью интегрирована в шамотную футеровку.

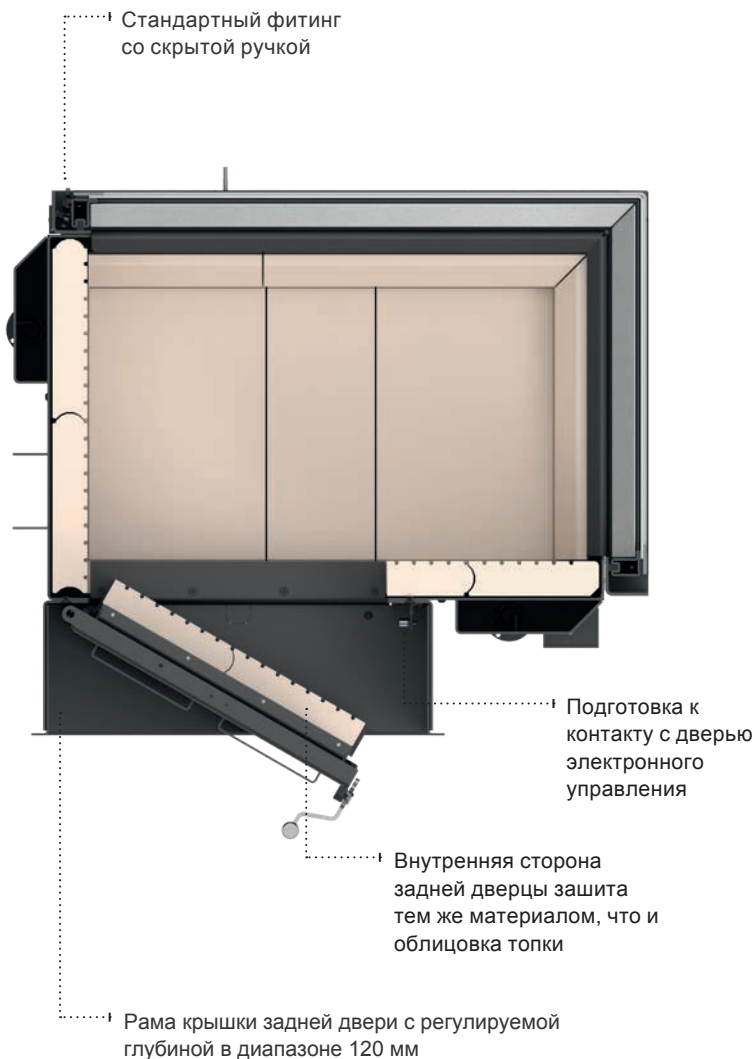

НАКА 63/51(W)a
 · Размеры задней двери (Ш × В) 532 × 402 мм
 · Петли задней двери слева без возможности замены



НАКА 78/57a
 · Размеры задней двери (Ш × В) 449 × 536 мм
 · Стандартные петли задней двери слева с возможностью замены

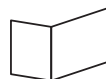

ЕСКА 67/45/51 a
 · Размеры задней двери (Ш × В) 449 × 536 мм
 · Стандартные петли задней двери слева с возможностью замены



НАКА 89/45a
 · Размеры задней двери (Ш × В) 590 × 420 мм
 · Стандартные петли задней двери слева с возможностью замены

ЕСКА угловые модели

Все дверцы каминных топок Hoxter оснащены специальным керамическим стеклом, рассчитанным на высокие температуры.

SCHOTT

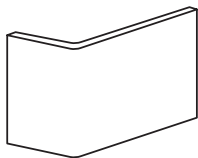

Цельноформованная дверь

Нашим стандартом является цельное остекление. Дверное стекло изготовлено из цельного куска с видимым радиусом в углу. Стабильная герметичность двери и чистота стекла являются очевидными преимуществами.

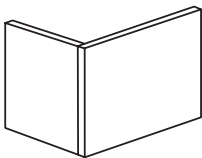

Подъемная дверь из 2 частей

Раздельное остекление из 2 частей - более доступная конструкция. Два отдельных стекла соединяются в углу и образуют острый край. Такая конструкция позволяет стеклу расширяться, что делает его более устойчивым к грубому обращению.



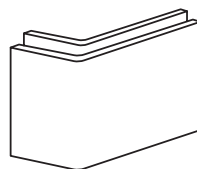

Двойное остекление

Двойное остекление образовано двумя цельными стеклами, расположенными одно за другим в качестве теплоизоляции. Через двойное остекление в помещение проходит на 1/3 меньше тепла.

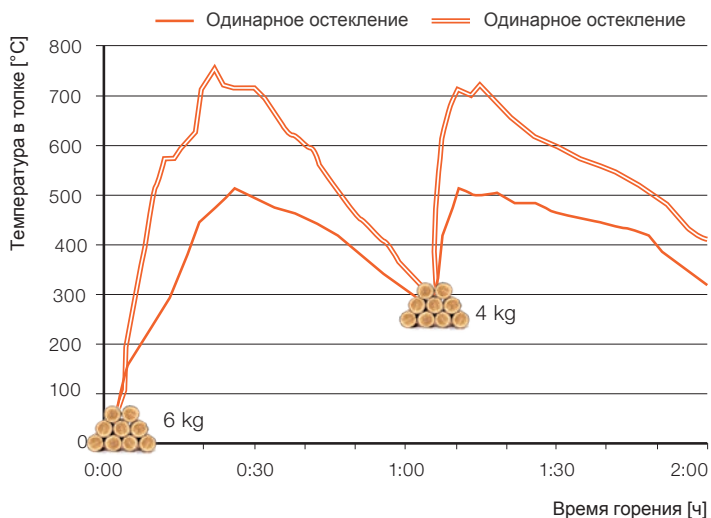

Почему двойное остекление?

Двойное остекление обеспечивает лучшую изоляцию, пропускает меньше тепла в помещение и повышает температуру в топке. При этом сгорание становится более эффективным и чистым, а температура на выходе в накопительную надстройку выше. Помещение не нагревается чрезмерно.

Эти значения были измерены для модели ЕСКА 67/45/51W с топливной нагрузкой 6 кг + 4 кг

Губка для чистки стекла

Мы рекомендуем протирать керамическое стекло насухо с помощью специальной губки, входящей в комплект поставки каждого из наших продуктов или приобретаемой у наших партнеров по продажам.



Трехсторонние модели UKA

Благодаря постоянному совершенствованию моделей UKA мы добились превосходной герметичности топки, минимальной температурной деформации, лучшей защиты уплотнений от повреждений и лаконичного дизайна.



Опорная конструкция крепится к охлаждаемым частям корпуса, обеспечивая постоянную стабильность формы во время эксплуатации

Встроенная рама

- Регулируемая верхняя часть не прочно соединена с корпусом
- Нижняя часть, расположенная под дверью, создает чистую открытую деталь
- Грузоподъемность до 200 кг для поддержки корпуса накопительного камина
- Толщина 4 мм (8 мм для UKA 37/125/37/57)
- Ширина 70 мм
- 3 варианта исполнения

3-сторонняя



5-сторонняя



8-сторонняя



Крепление боковых стеклянных панелей

Дверные стекла устанавливаются с помощью эксцентрикового винта и фиксирующего рычага. Этот механизм можно легко отрегулировать в любое время таким образом, чтобы стекла точно прилегали друг к другу, обеспечивая герметичность топки. Фиксирующий рычаг изготовлен из нержавеющей стали с тефлоновым покрытием.



Съемная накладка закрывает область
дверного механизма



Защитная полоска защищает
уплотнитель от воздействия тепла
из топки, золы и агрессивных
чистящих средств



Задние углы двери уплотнены
формованной планкой с
возможностью регулировки

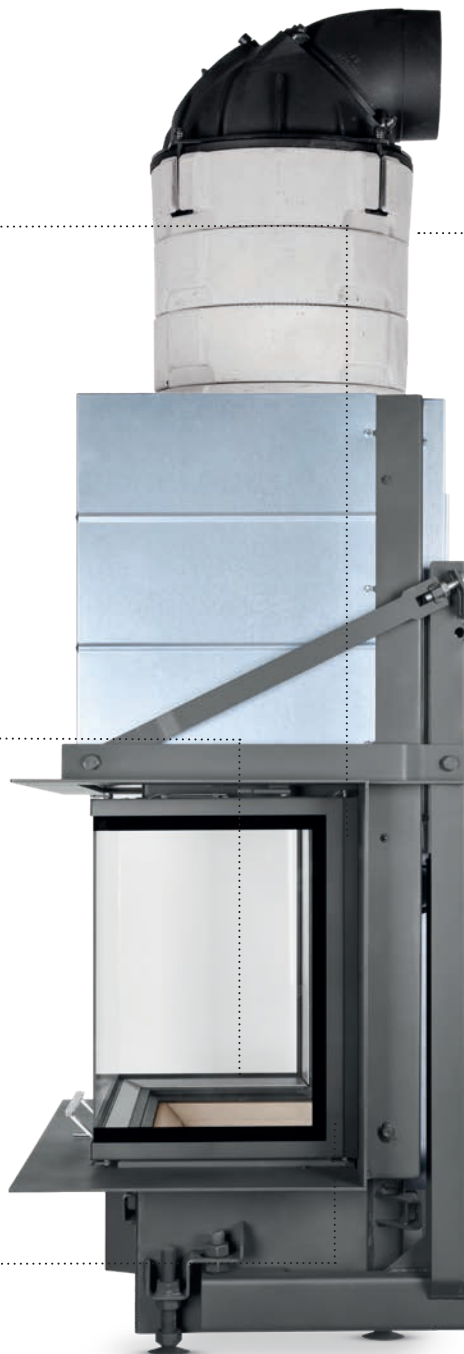

В дополнение к уникальному дизайну,
выбранные модели UKA в сочетании с
компактным S-накопительным
комплексом имеют более высокую
полезную ценность с точки зрения
тепловой эффективности

**Модели UKA доступны с
S-накопительным комплексом:**



UKA 35/45/35/50S



UKA 35/60/35/50S

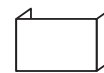

UKA 35/80/35/50S



UKA 37/55/37/57

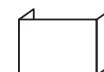

UKA 37/75/37/57

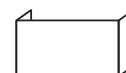

UKA 37/95/37/57



UKA 56/50/56/52

Каминные топки с водяным контуром

Мы стараемся все делать правильно, поэтому используем максимально возможную мощность подачи горячей воды с помощью наших водогрейных каминных топок. Мы работаем исключительно с трубчатым вертикальным теплообменником, где передача тепла воде наиболее эффективна. В большинстве моделей теплообменник также встроен в стенки каминной топки. Для увеличения доли отводимой воды все модели с фронтальным остеклением в стандартной комплектации оснащены двойным остеклением.



Контур охлаждения из нержавеющей стали

Каждое из наших устройств для горячего водоснабжения оснащено встроенным контуром охлаждения, который изготовлен из нержавеющей стали, стойкой к коррозии и загрязнению

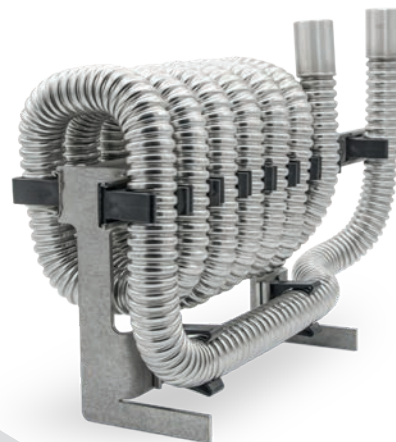

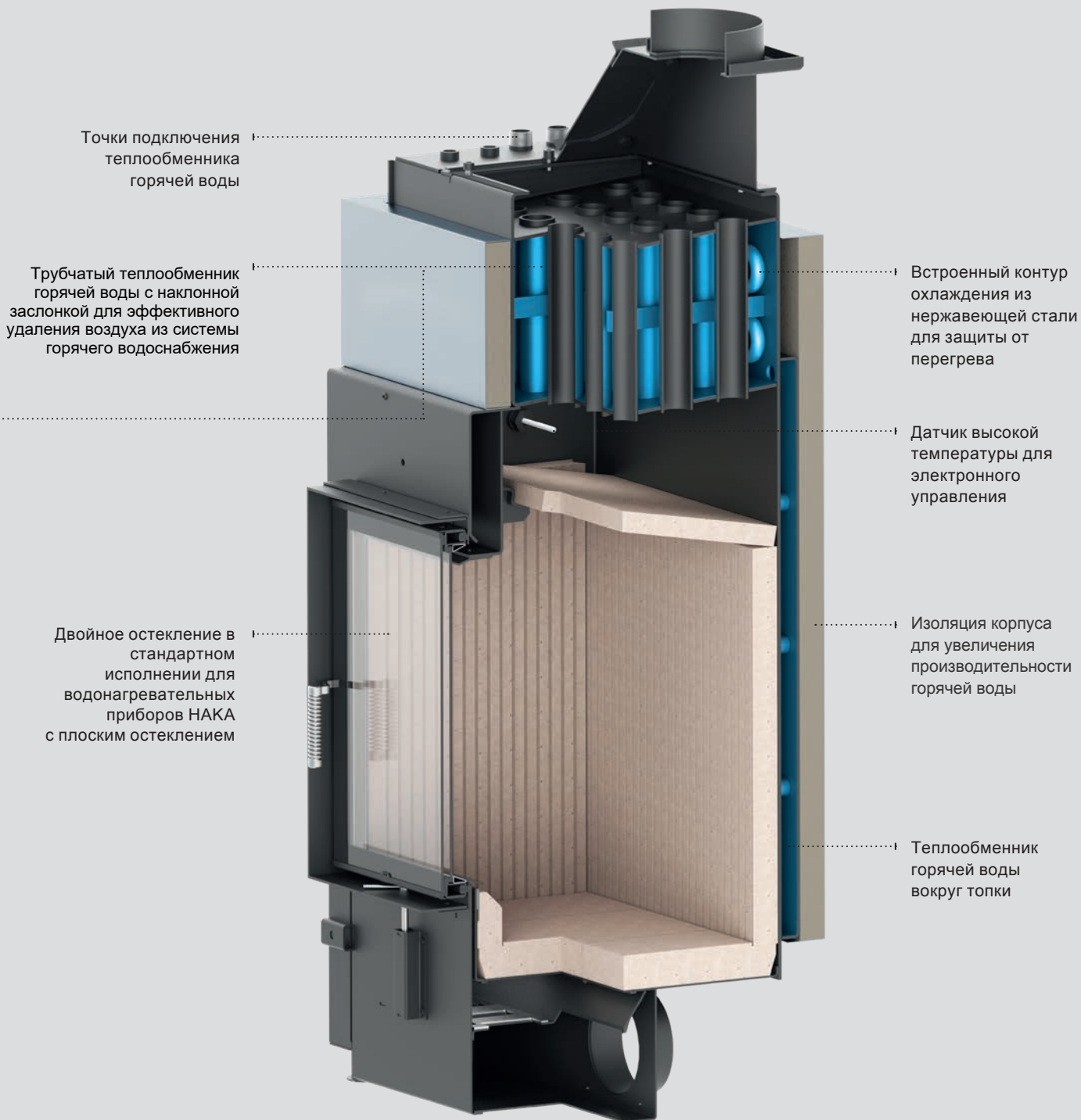

Подключение после подачи воды

Из-за высокой эффективности в водонагревательных приборах может происходить конденсация дымовых газов. Поэтому мы спроектировали выпуск дымохода таким образом, чтобы соединительная труба для дымовых газов вставлялась во фланец. Таким образом, любой конденсат направляется в топку.

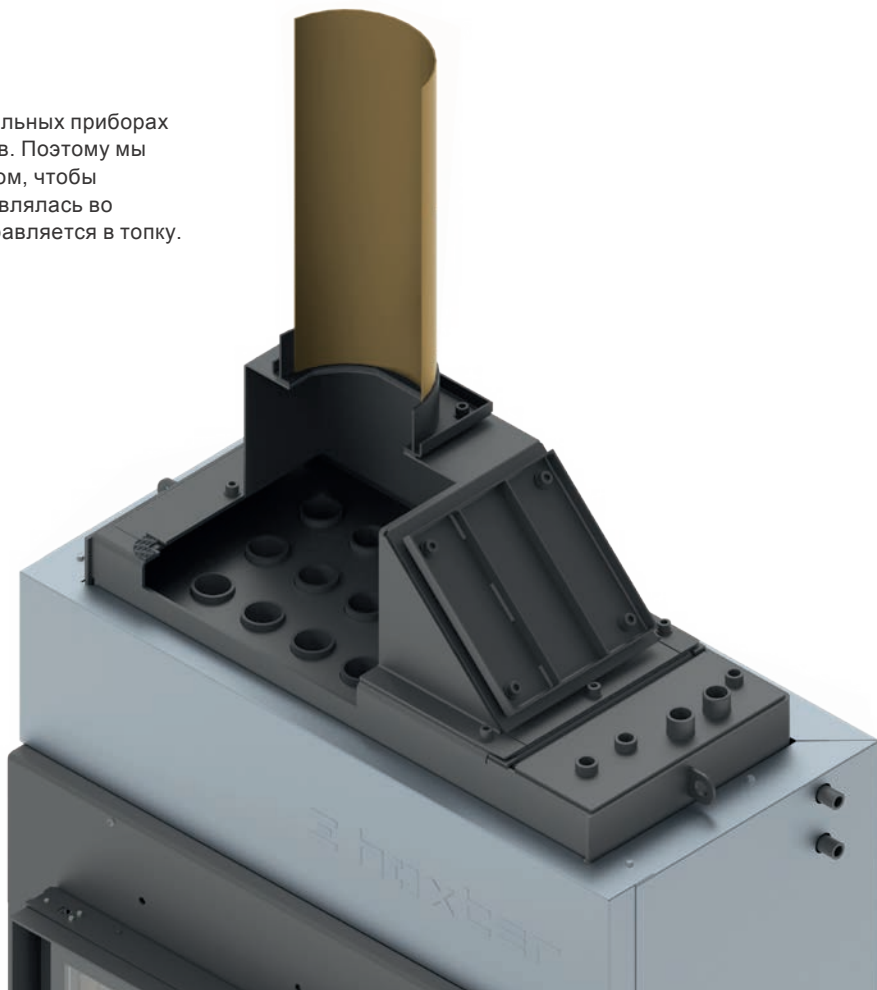

Входит в комплект поставки моделей водяного отопления

Все наши изделия для горячего водоснабжения входят в стандартную комплектацию:

- щетка для очистки теплообменника горячей воды
- термостатический клапан для контура последующего охлаждения
- предохранительный клапан на 2,5 бар
- выпускной клапан





Изоляция теплообменника "I"

Для еще большей доли отдачи в воду доступны варианты изделий с теплоизолированным теплообменником. Изоляция предотвращает ненужные потери тепла в окружающую среду вставки, тем самым увеличивая долю тепла, поглощаемого водой

Дополнительная мощность "+"

Изделия с увеличенным сечением воздухозаборника предназначены для больших партий топлива. Эти модели обеспечивают более высокую общую производительность

НАКА 63/51	W	W с изоляцией	W+ с дополнительной мощностью	Wl+ с изоляцией и дополнительной мощностью
Номинальная мощность	14,5 kW	14,5 kW	22 kW	22 kW
Мощность подачи воды	10 kW	11,3 kW	13,2 kW	17,2 kW

Конструктивная конфигурация

Наши изделия могут быть сконфигурированы в соответствии с потребностями заказчиков, архитекторов и монтажников печей. Все элементы управления доступны с черным тефлоновым покрытием, а также доступны несколько вариантов исполнения ручек и рам.

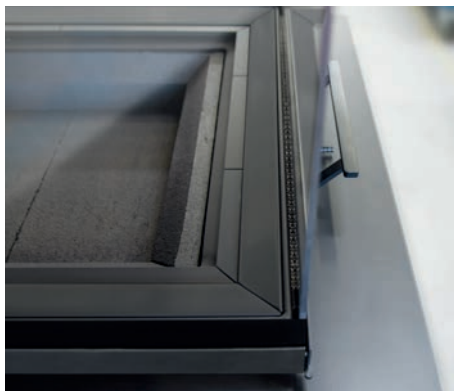

Внутренние дверные планки UKA black / ручка черная



Спиральная ручка из нержавеющей стали



Плоская ручка черного цвета



Встроенная рама черная / ручка из нержавеющей стали / рычаг управления подачей воздуха из нержавеющей стали



Рама 1 x 90° черная / ручка из нержавеющей стали / рычаг управления подачей воздуха из нержавеющей стали

Съемная ручка

Для аккуратной конструкции дверцы у нас есть решение со съемной ручкой. В корпусе, предназначенном для установки в корпус камина, предусмотрено фиксированное место для хранения ручки. Съемная ручка и корпус изготовлены из нержавеющей стали.



Обзор рам

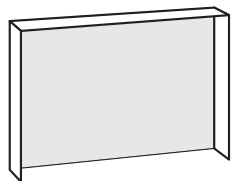

Монтажная рама с 3-х сторонняя
Шириной 60 мм
толщиной 4 мм

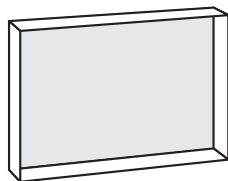

Монтажная рама с 4-х сторонняя
Шириной 50, 80 мм
толщиной 4 мм

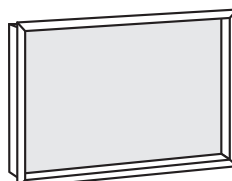

Декоративная рама 4
сторонняя 1 = 90°
Ширина 50, 80 мм

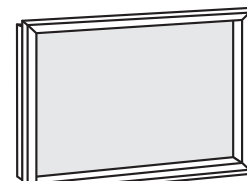

Декоративная рама 4
сторонняя 2 = 45°
Ширина 80 мм

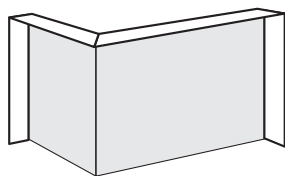

Монтажная рама с 4-х сторонняя
Шириной 60 мм
толщиной 4 мм

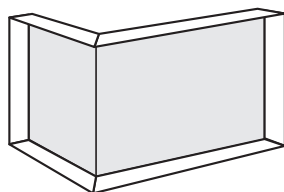

Монтажная рама с 6
сторонняя Шириной
50, 80 мм толщиной
4 мм

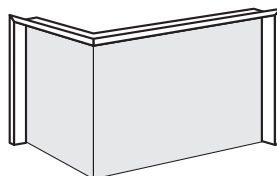

Декоративная рама 4
сторонняя 1 = 90°
Ширина 60 мм

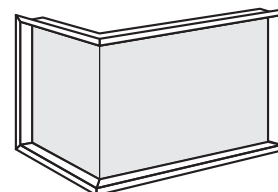

Декоративная рама 6
сторонняя 1 = 90°
Ширина 50, 80 мм

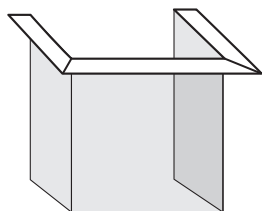

Монтажная рама с 3 сторонняя
Ширина 70 мм
Толщина 4 мм
Толщина 8 мм
(УКА 37/125/37/57)

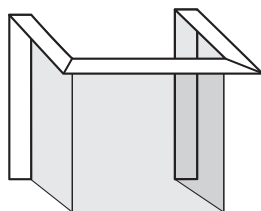

Монтажная 5-ти сторонняя рама
Ширина 70 мм
Толщина 4 мм
Толщина 8 мм
(УКА 37/125/37/57))

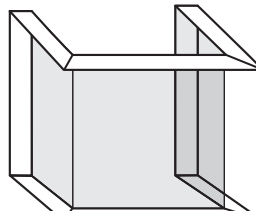

Монтажная 8-ми сторонняя рама
Ширина 70 мм
Толщина 4 мм
Толщина 8 мм
(УКА 37/125/37/57)

Изготовление рам на заказ

Все рамы могут быть изготовлены по вашим спецификациям. Мы сообщим вам о наличии и цене индивидуальной настройки в зависимости от вашего конкретного заказа.



Бесконтактный датчик двери

Датчик двери магнитный, что означает минимальное техническое обслуживание и постоянную функциональность. Мы предлагаем предварительную установку датчика двери в каждую из наших каминных топков.

Электронное управление горением HOS

Лучший способ обеспечить правильное и чистое сгорание, эффективное включение насоса горячей воды и гарантировать безопасную эксплуатацию. Наше электронное управление HOS может сочетать в себе несколько функций

- **Контроль горения**
- **Электронное управление циклом подачи первичной воды**
- **Безопасное отключение приточно-вытяжной установки**



Пульт управления

Пульт взаимодействует с блоком управления по беспроводной сети и не требует постоянной установки в определенном месте. Это устраняет необходимость подключения проводов и любые проблемы с размещением на стене.

Простая, интуитивно понятная и быстрая установка

Установка максимально проста и занимает всего несколько минут. Все разъемы имеют цветовую маркировку, чтобы избежать путаницы при монтаже. При необходимости отдельные кабели и датчики температуры также имеют цветовую маркировку.

Блок управления всегда имеет предустановленные значения, которые позволяют использовать элемент управления сразу после подключения.



Обзор вариантов

	Он отслеживает	Он контролирует	Параметры настройки
HOS A	<ul style="list-style-type: none">· температура в топке· состояние открывания дверцы	<ul style="list-style-type: none">· количество подаваемого в данный момент воздуха	<ul style="list-style-type: none">· начальная температура регулирования горения· продление или сокращение фазы сгорания
HOS U	<ul style="list-style-type: none">· температура в топке· давление в дымоходе· давление в помещении	<ul style="list-style-type: none">· переключение системы охлаждения воздуха	<ul style="list-style-type: none">· значение давлений для переключения системы охлаждения воздуха· временной интервал измеренной разности давлений для переключения системы охлаждения воздуха
HOS AU	<ul style="list-style-type: none">· температура в топке· состояние открывания дверцы· давление в дымоходе· давление в помещении	<ul style="list-style-type: none">· количество подаваемого в данный момент воздуха· переключение системы охлаждения	<ul style="list-style-type: none">· начальная температура регулирования горения· продление или сокращение фазы выгорания· значение разности давлений для переключения системы кондиционирования воздуха· временной интервал измеренной разности давлений для переключения системы кондиционирования воздуха
HOS AW	<ul style="list-style-type: none">· температура в топке· состояние открывания дверцы· температура воды в теплообменнике· температура воды в накопительном баке	<ul style="list-style-type: none">· количество подаваемого в данный момент воздуха· переключение циркуляционного насоса	<ul style="list-style-type: none">· контроль начальной температуры горения· продление или сокращение фазы выгорания· температура и температурное соотношение для переключения насоса
HOS AWU	<ul style="list-style-type: none">· температура в топке· состояние открывания дверцы· температура воды в теплообменнике· температура воды в накопительном баке· давление в дымоходе· давление в помещении	<ul style="list-style-type: none">· количество подаваемого в данный момент воздуха· переключение циркуляционного насоса· переключение системы охлаждения	<ul style="list-style-type: none">· начальная температура регулирования горения· продление или сокращение фазы выгорания· температура и температурное соотношение для переключения насоса· значение разности давлений для переключения системы кондиционирования воздуха· временной интервал измеренной разности давлений для переключения системы кондиционирования воздуха

Hoxter a.s.

Jinacovice 512
66434 Jinacovice
Tschechische Republik
Tel.: +420 518 777 701
E-mail: info@hoxter.eu

Stand 09/2023
EN-M1000435

www.hoxter.eu

Hoxter GmbH

Haidmühlweg 5
92665 Altenstadt an der Waldnaab
Deutschland
Tel.: +49(0)9602 944 7944
E-mail: info@hoxter.de

